



FABIO  
LEONARDI  
SRL

MotoRiduttore

MR10 HP 1,5

## LISTINO RICAMBI VALIDO DAL 01/01/2014

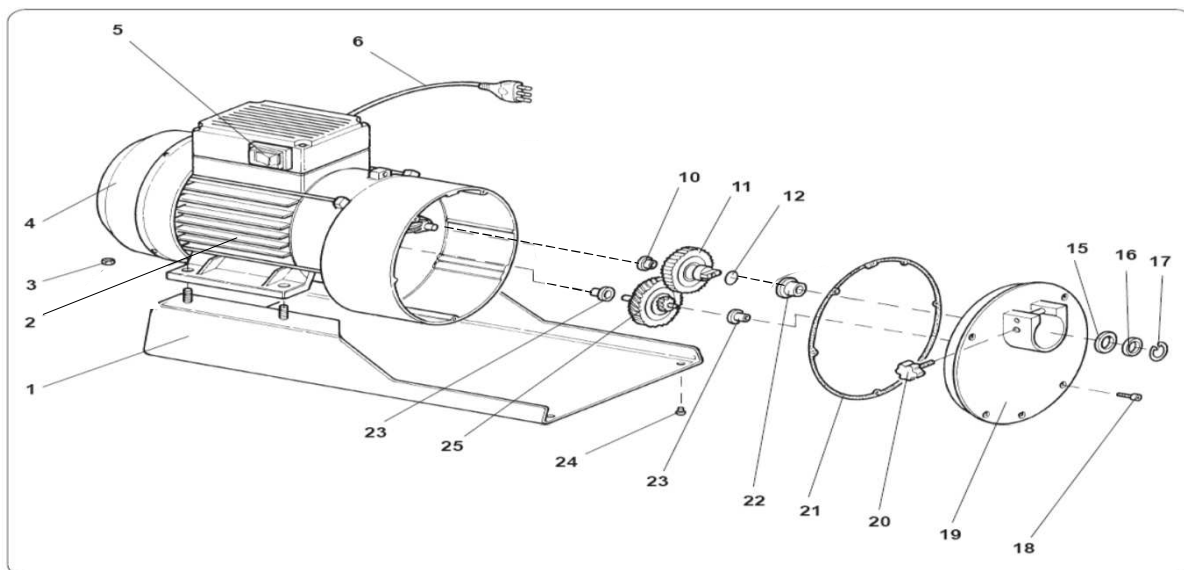

N	DESCRIZIONE	DESCRIPTION
1	Base	Base
2	Motore	Motor
3	Dado	Nut
4	Copriventola	Fan Cover
5	Interruttore	Switch
6	Cavo	Power Cable
10	Boccola Ingranaggio	Gear Bush
11	Ingranaggio Traino in Ghisa	Cast Iron Drive Gear
12	Anello di tenuta Ingranaggio	O-Ring
15	Distanziale Nylon	Nylon Spacer
16	Distanziale Acciaio	Iron Spacer
17	Anello Elastico	Snap Ring
18	Vite (5 pezzi)	Screw (5 pcs)
19	Flangia	Flange
20	Pomello	Knob
21	Guarnizione in Sughero	Cork Gasket
22	Boccola Grande Flangia	Big Flange Bush
23	Boccola Piccola Motore/Flangia	Little Motor/Flange Bush
24	Gommini (4 pezzi)	Rubber Pad (4 pcs)
25	Ingranaggio Doppio in Plastica	Plastic Step Gear

### RICAMBI OPZIONALI

A	Scatola Interruttore	Switch Box
B	Condensatore	Condenser
C	Flangia Completa con Ingranaggio	Flange Complete with Gear
D	Kit Boccole, Guarnizione e Distanziale	Kit Bushes, Cork Gasket and Spacer
E	Paraolio e Boccola paraolio	Oil seal and Oil seal Bush

Fabio Leonardi Srl

Casella Postale 52 - Via Baiesi 132/B - 40011 Anzola dell'Emilia (BO)

Telefono 051 / 732377 - Fax 051 / 735238

E-mail: info@fabioleonardi.it - Sito: www.fabioleonardi.it